



Moldes Portugal
SEMANA DE MOLDES 2006

MOULDS EVENT

13th to 17th NOVEMBER 2006

Marinha Grande | Oliveira de Azeméis

1964

O Fecho de

Correr

(Desenho Clássico Vs Actual)



Desenho em Análise

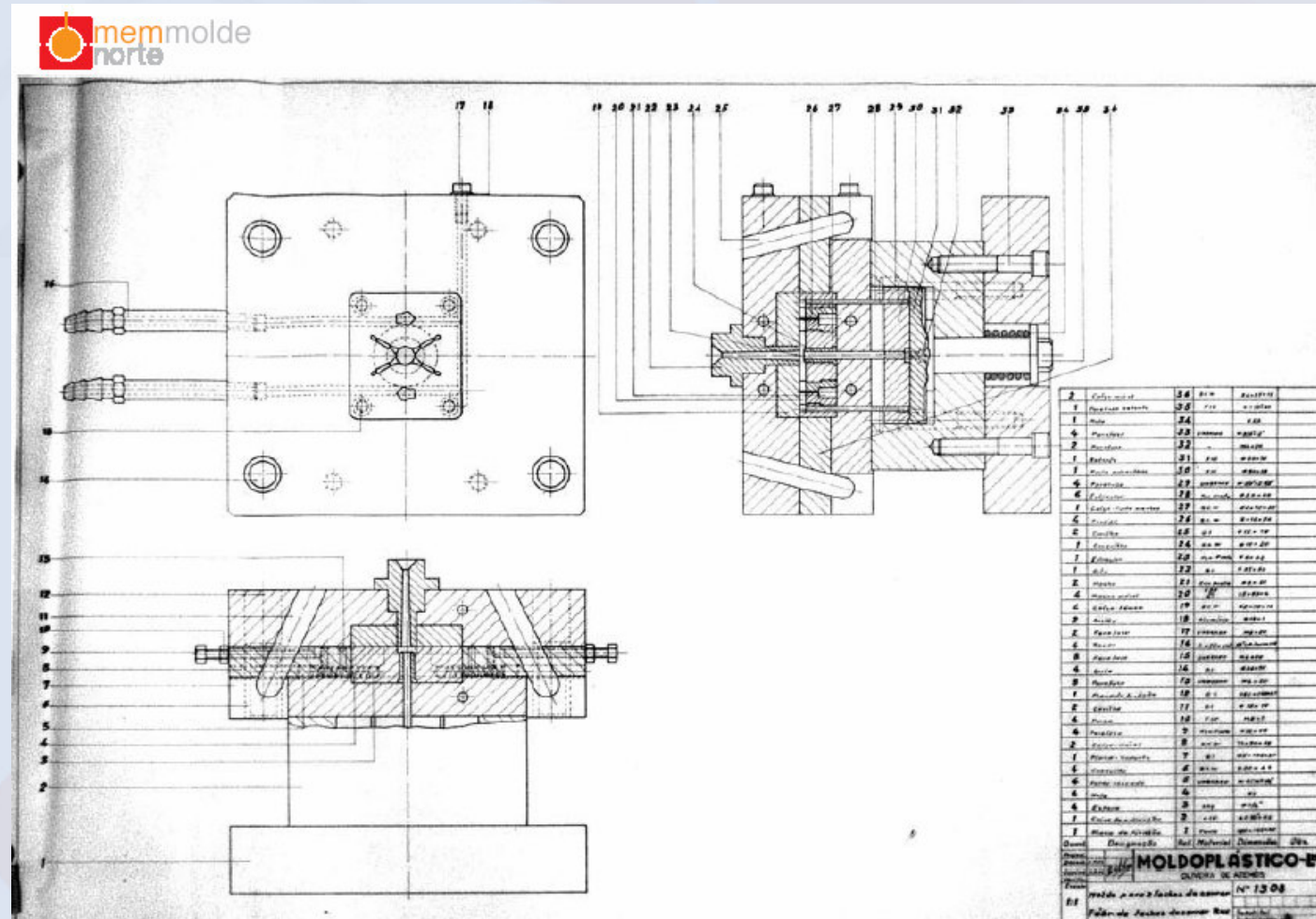

Desenho em Análise

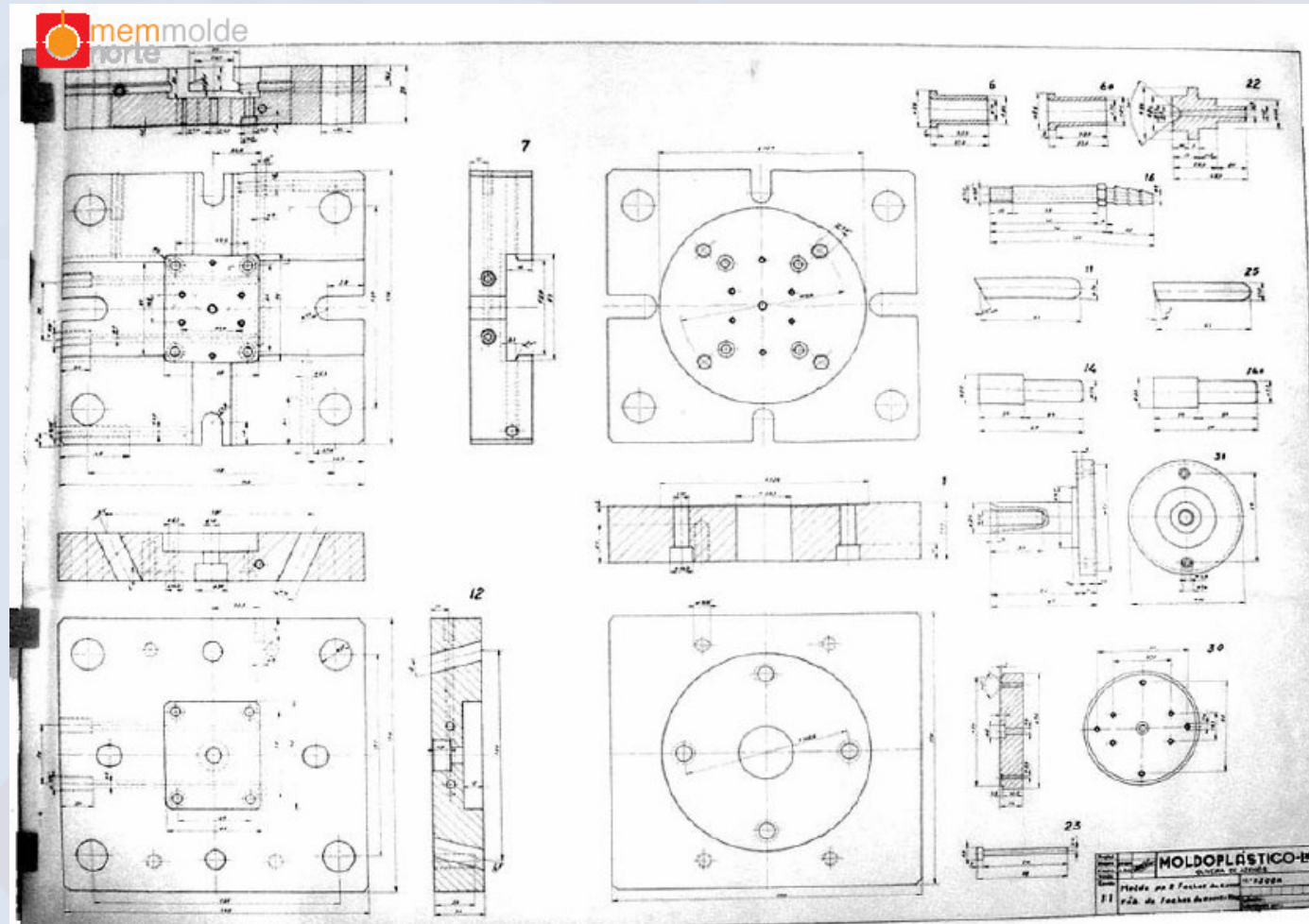

Moldes Portugal
SEMANA DE MOLDES 2006



MOULDS EVENT
13th to 17th NOVEMBER 2006

Desenho em Análise

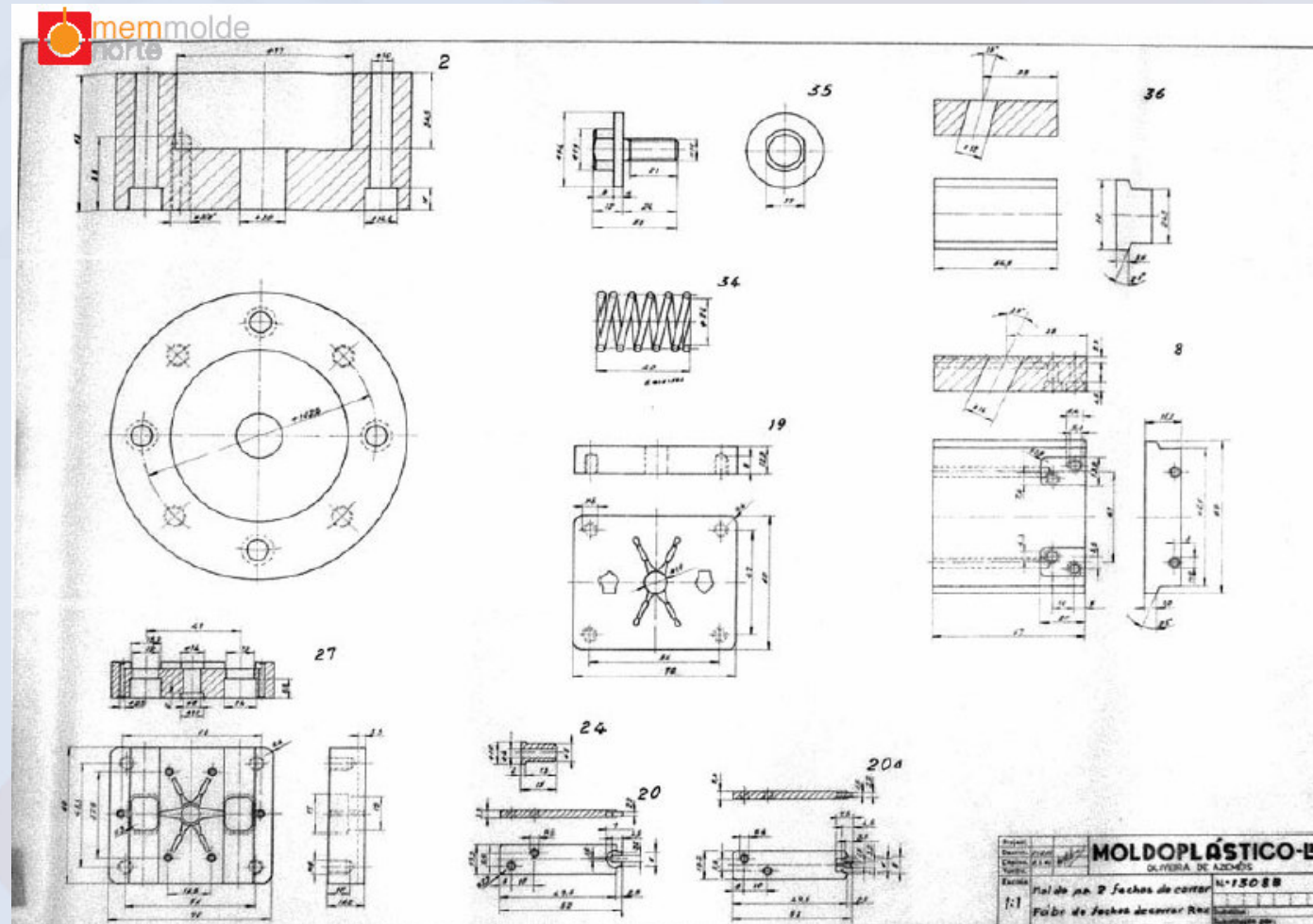

Descrição

- Produto a moldar: Fecho de Correr
- Cliente: Fabrica de Fechos de Correr Rex
- Desenho executado em 1964
- Desenhador: Manuel Silva

O Desenhador

- Manuel Silva : Foi o primeiro desenhador da Moldoplástico
- Habilitações académicas: Curso Industrial
- Experiência profissional: vários anos no departamento técnico da Oliva em S. João da Madeira (à época uma das empresas mais avançadas em Portugal)

Evidências

- Execução com elevado nível de qualidade
- Lista de materiais
- Além do desenho de conjunto apresenta detalhes de praticamente todas as peças

Comentários

- Protecção de áreas de moldagem delicadas, gravadas nos elementos móveis, através de um parafuso e uma porca - engenho do projectista
- Na extracção nota-se a falta de cavilhas de posicionamento. Este é garantido através do encastramento das placas - solução económica e eficaz
- Áreas de desgaste não protegidas (gravadas directamente nas peças com áreas de moldação) - pormenor menos bom



Desenhador Clássico

- Capacidade de cálculo
- Capacidade de visualizar em 3D peças desenhadas em 2 D
- Visualização em negativo
- Perícia manual para executar o desenho